

EUROCAST

INDUSTRIES

Park Maszynowy

DOOSAN VTR1216M Pionowe Centrum Tokarskie :

- toczenie
 - frezowanie
 - wiercenie
 - gwintowanie
-
- Rekomendowana średnica toczenia : 1250mm
 - Maksymalna średnica toczenia :1600mm
 - Maksymalna wysokość toczenia : 1250mm
 - Dopuszczalne obciążenie 2000 kg
 - Optymalne partie produkcyjne : 5 - 50 szt./partie

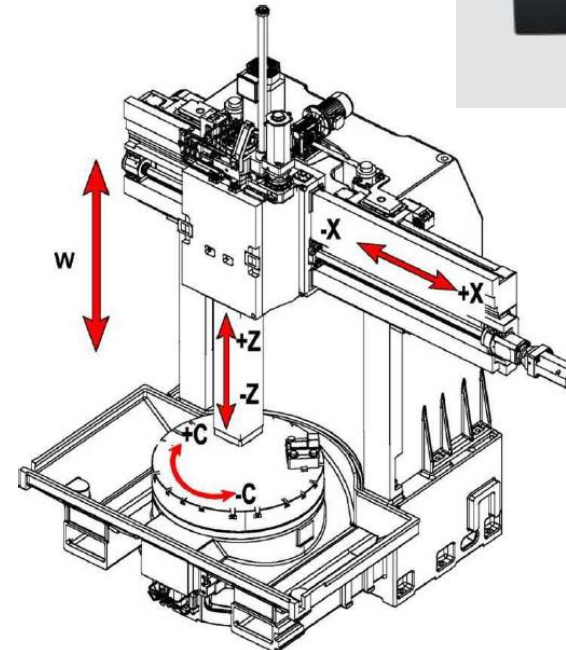

DOOSAN GT2600M Tokarka z możliwością :

- toczenia
 - frezowania
 - wiercenia
 - gwintowania
-
- Rekomendowana średnica toczenia : 250mm
 - Maksymalna średnica toczenia : 320mm
 - Maksymalna długość toczenia : 610mm
 - Dopuszczalne obciążenie 50 kg
 - Optymalna partia produkcyjna : 50 - 300 szt./partie

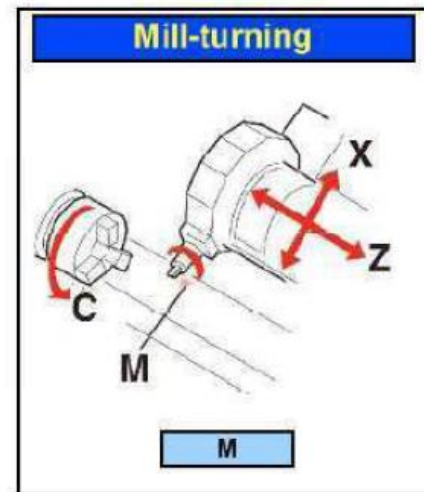

DOOSAN NHM8000 2-paletowe poziome centrum frezarskie

- Wymiary stołu obróbczego : 800x800 mm
- Posuw maksymalny X/Y/Z: 1400/1050/1200 mm
- Maksymalna średnica detalu : 1450mm
- Maksymalna wysokość detalu : 1550 mm
- Dopuszczalne obciążenie 2000 kg
- Optymalna partia produkcyjna : 50 – 300 szt./partie



2x DOOSAN VC430 2-Paletowe centrum frezarskie

- Wymiary stołu : 1180x712mm, wymiary palety 712x475mm)
- Posuw maksymalny X/Y/Z: 560/430/570 mm
- Dopuszczalne obciążenie 100 kg
- Optymalna partia produkcyjna : 100 – 1000 szt./partie

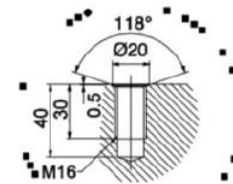
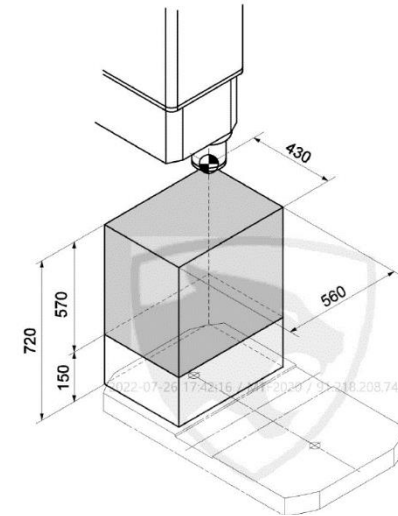

PRZEKRÓJ
MOCOWANIA NA
GWINT

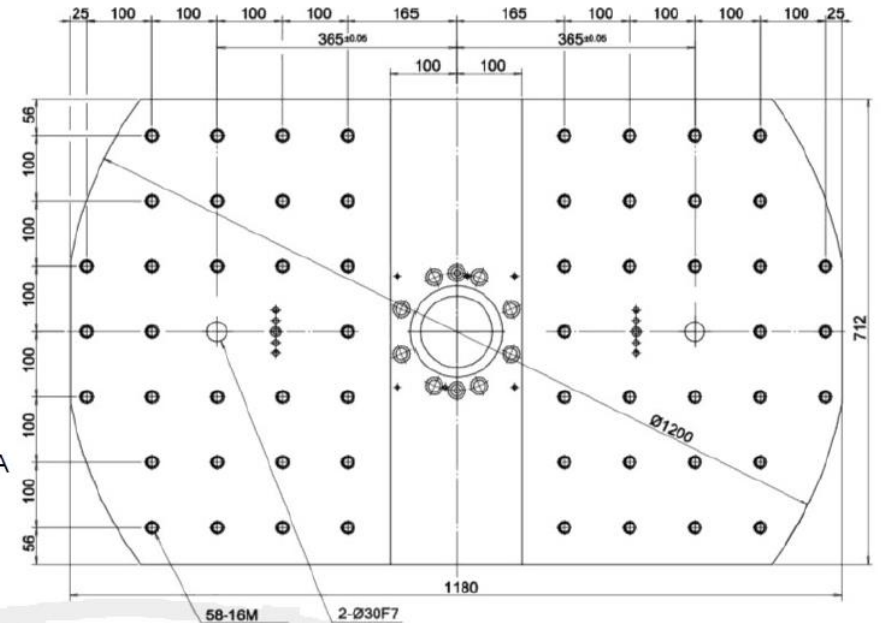

Ramie pomiarowe Faro Quantum E + skaner 3D Faroblu XP

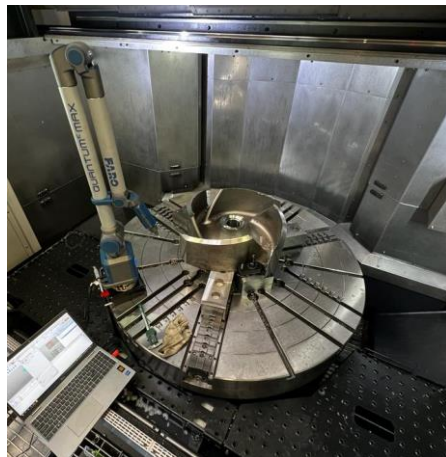

Maszyna pomiarowa LK ALTERA zakres pomiarowy 1500x2000x1000

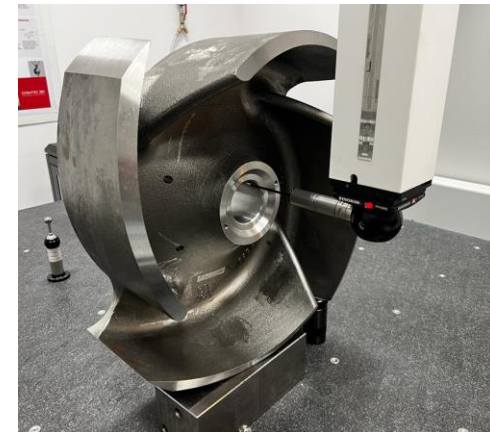

Zapraszamy do współpracy